

分解図・スピードローラー車輪寸法表

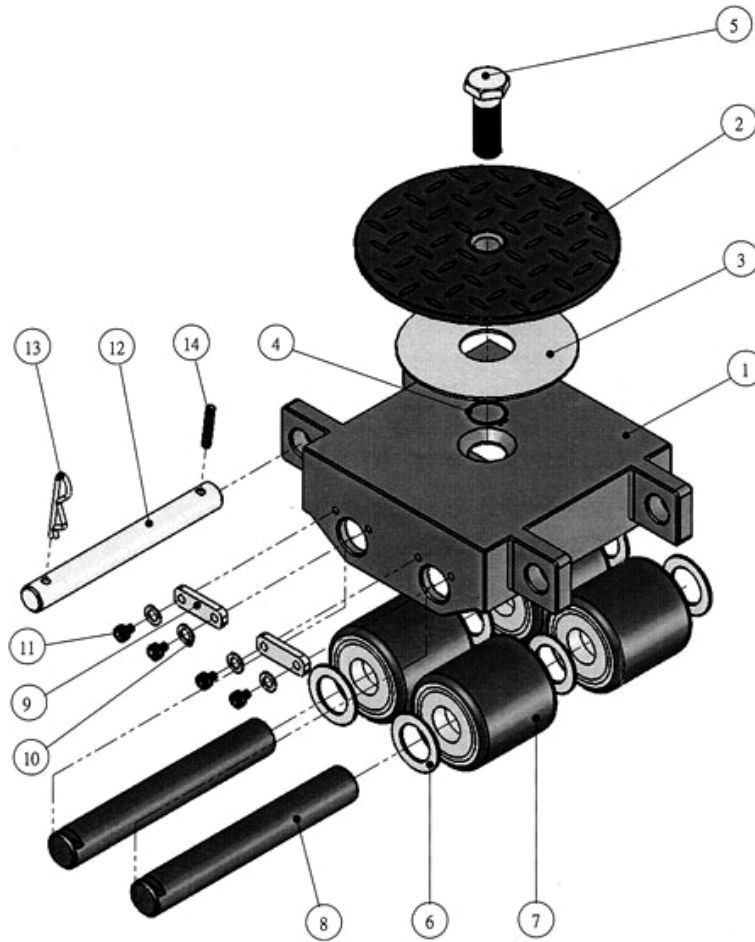

No.	部品名	使用数
1	本体	1
2	ターンテーブル	1
3	オイレスメタル	1
4	スナップリング	1
5	六角固定ボルト	1
6	ワッシャー	8
7	車輪	4

No.	部品名	使用数
8	シャフト	2
9	キープレート	2
10	スプリングワッシャー	4
11	キャップスクリュー	4
12	連ピン	1
13	松葉ピン	1
14	ロールピン	1

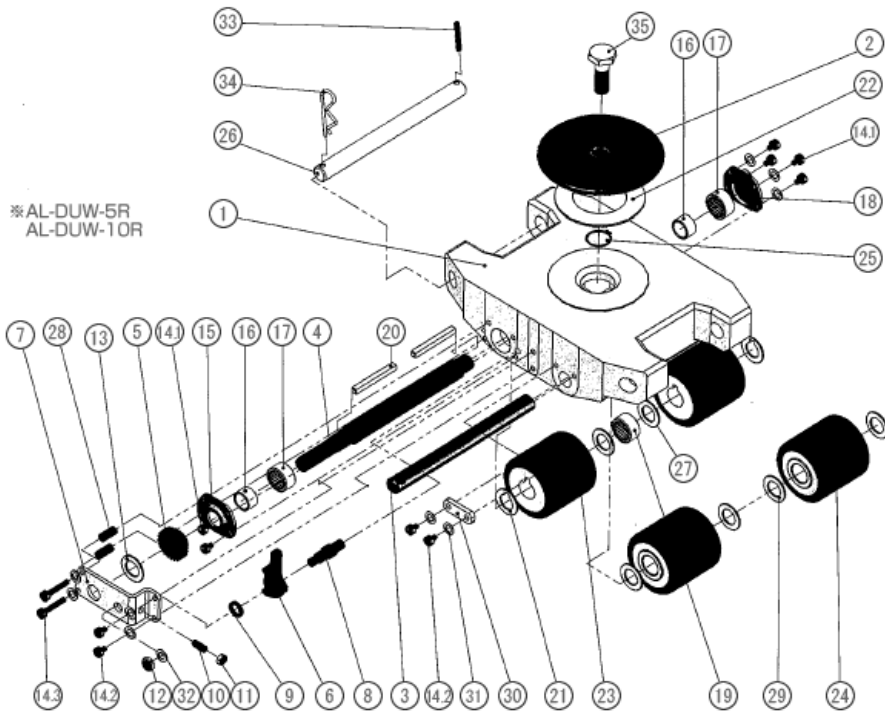

No.	部品名	使用数
1	フレーム	1
2	ターンテーブル	1
3	シャフト	1
4	駆動軸	1
5	爪車	1
6	爪	1
7	爪カバー	1
8	爪ピン	1
9	爪ピンカラー	1
10	プランジャー	1
11	ナットM10	1
12	ナットM10	1
13	爪車スラストワッシャー	1
14・1	六角ボルトM6-15	6
14・2	六角ボルトM6-20	2
14・3	六角ボルトM6-45	2
15	ブレーキカバー	1
16	ベアリング内輪	2
17	ベアリング外輪	2

No.	部品名	使用数
18	ベアリングカバー	1
19	軸用ベアリング	1
20	キー	2
21	キーワッシャー	2
22	オイレスワッシャー	1
23	キーミゾローラー	2
24	ウレタンローラー	2
25	スナップリング	1
26	連ピン	1
27	駆動軸内ワッシャー	2
28	スペースパイプ	2
29	フリー側平ワッシャー	4
30	フリー側キープレート	1
14・2	フリー側M6-20六角ボルト	2
31	スプリングワッシャー M6	12
32	スプリングワッシャー M10	1
33	ロールピン5-25	1
34	松葉ピン	1
35	六角固定ボルト	1

スピードローラー車輛寸法表

型 式	車輪寸法（外形×幅×車軸径）
ウレタン車輪	
AU-45	φ45×L80×φ12
AU-50	φ50×L73×φ17
AU-60	φ60×L80×φ20
AU-80	φ80×L80×φ20
AU-100	φ100×L125×φ30
AU-80-40	φ80×L40×φ20
AU-100-62, 5	φ100×L62, 5×φ30
SU-60	φ60×L80×φ30
SU-80	φ80×L80×φ30
SU-100	φ100×L125×φ40
SUB-50	φ50×L73×φ22
SUB-60	φ60×L80×φ25
R型用キー溝ウレタン車輪（黒色）	
KU-60	φ60×L80×キー溝
KU-80	φ80×L80×キー溝
KU-100	φ100×L125×キー溝
ウレタン車輪（クリアグリーン色） （クリーンルーム仕様）	
AU-60C	φ60×L80×φ20
AU-80C	φ80×L80×φ20

型 式	車輪寸法（外形×幅×車軸径）
R型用キー溝ウレタン車輪 （クリアグリーン色/クリーンルーム仕様）	
AU-60C	φ60×L80×φ20
AU-80C	φ80×L80×φ20
R型用キー溝ウレタン車輪 （クリアグリーン色/クリーンルーム仕様）	
KU-60C	φ60×L80×キー溝
KU-80C	φ80×L80×キー溝
スチール車輪（鉄製）	
SS-60	φ60×L80×φ30
SS-80	φ80×L80×φ30
SS-100	φ100×L125×φ40
SSB-50	φ50×L73×φ22
SSB-60	φ60×L80×φ25
MCナイロン車輪	
KU-80	φ80×L80×キー溝
KU-100	φ100×L125×キー溝

* 改良の為予告無く型式及び仕様を変更することがあります。

商品に関するお問い合わせ

TEL **048-682-8118**

FAX.048-682-8008

Mail.info@speedroller.jp

営業時間 9:00～17:00（土日祝日は除く）